

Кондиционеры серии СМА для установки в помещениях

Базовое описание

- Кондиционеры Haiwu серии СМА обеспечивают точное поддержание температурно-влажностного режима в больших и средних серверных комнатах и ЦОД. Вся продукция проходит предпродажное тестирование на соответствие техническим характеристикам
- Применение: ЦОД, серверные комнаты, телекоммуникационные узлы, “чистые” комнаты, музеи и хранилища, винные погреба, медицинское оборудование, химические лаборатории, и т.д.

Компоненты

- В конструкции кондиционеров применяются герметичные спиральные компрессоры с частотным управлением производительностью и ЭК вентиляторы для снижения уровня шума и вибраций, а также снижения потребления электроэнергии.
- В конструкции теплообменников применяются медные трубы с внутренним гидрофильным оребрением.
- Кондиционер оснащен множеством внутренних систем защиты для безопасной эксплуатации: датчиками и клапанами высокого/низкого давления, датчиками температуры. Кондиционер автоматически отключится для предотвращения повреждения компонентов.
- Кондиционер имеет удобные органы управления: 7” цветной сенсорный дисплей; возможность передачи данных по множеству протоколов для работы с системами BMS; возможность передачи состояния по сухим контактам; контроль внутренних и внешних датчиков протечки,



Внутренний блок



Внешний блок

СПЕЦИФИКАЦИЯ

Серия - СМА Кондиционер для помещений		CMA
Производительность		CMA4060
Холодопроизводительность		
Общая	[kW]	65.95
Явная	[kW]	60.29
EER	[-]	3.12
Хладагент	[-]	R410A
Температура охлажденного воздуха	[°C]	14.5/14.4
Температура/влажность входящего воздуха	[°C/RH]	26/50%
Наружная температура	[°C]	50.0
Вентиляторы	[Ко-во]	2
Производитель	[-]	ZIEHL-ABEGG
Тип	[-]	EC
Воздушный поток	[m³/h]	16000
Воздушное давление	[Pa]	100
Направление воздушного потока	[-]	Up / Down flow
Компрессоры	[Кол-во]	2
Производитель	[-]	Mitsubishi
Тип	[-]	Inverter
Воздушные фильтры		
Класс		G4
Электрический нагреватель		
Мощность	[kw]	9
Увлажнитель		
Тип	[-]	Electrode
Производительность	[kg/h]	10.0
Габариты		
Ширина	[mm]	1830
Глубина	[mm]	996
Высота	[mm]	1995
Вес	[kg]	585 (IDU)
Конденсаторный блок	[-]	CMT0055P03A x 2 шт.
Электрические параметры		
Напряжение питания	[-]	380V/3Ph/50Hz
Максимально потребляемый ток	[A]	85.59

Стандартная модель

Опция	Наличие
датчик загрязнения воздушного фильтра	да
датчик протечки воды	да
совместная работа, до 32 блоков	да
датчики Т/Н входного/выходного воздуха	да
реле контроля фаз	да
автоматический выключатель для увлажнителя воздуха	да
Modbus TCP	да
электрический подогреватель	да
пароувлажнитель	да

Дополнительные опции

Внешний датчик Т/Н входящего воздуха	да
конденсатный насос	да
пленочный пароувлажнитель	NA
утечка тросового типа	NA
ABP	NA
TCP/IP	NA
воздушная заслонка	да
SNMP	да
датчик перепада давления в вентиляторе	NA
УЗИП	NA
комплект удлинителей для длинных труб	да
низкотемпературный комплект (-60°C)	да
верхний пленум	да
Рама	да
опоры	да

Размеры

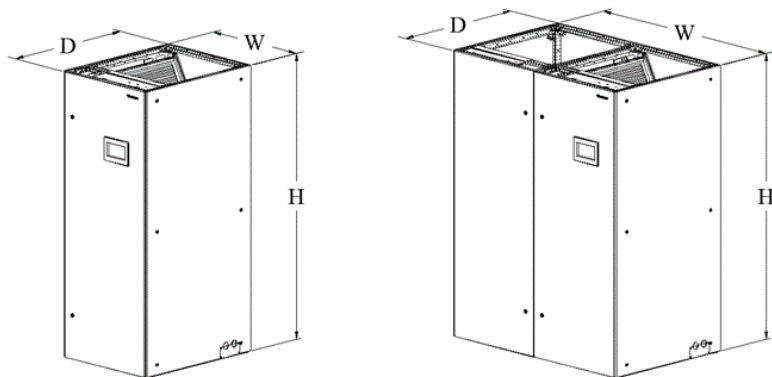

Downflow model

Внутренний блок	(Ш×Г×В)(mm)	Вес (kg)
СМА4060	1830×996×1995	585

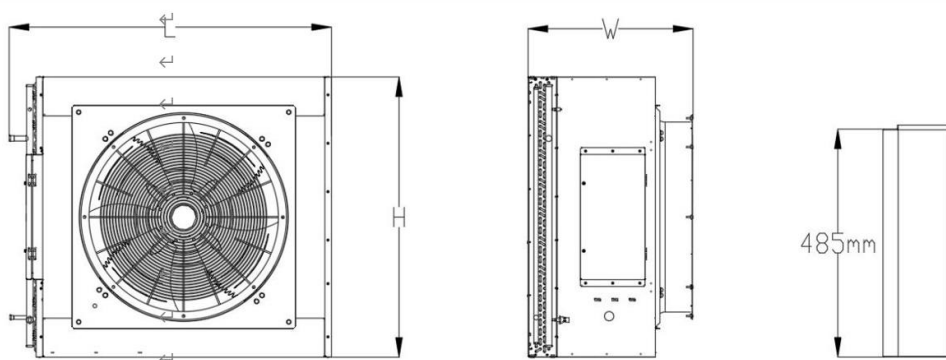

Внешний блок	Кол-во вентиляторов	(Ш×Г×В)(mm)	Вес (kg)
СМТ0055Р03А	1	1200×725×1216	160